

**Annexe I**
**Majorations de prix en conformité avec les conditions générales de vente et de livraison  
(Valables à partir du 01/11/2021)**

- |           |   |                  |                       |
|-----------|---|------------------|-----------------------|
| <b>1.</b> | Redevances sur le trafic des poids lourds (RPLP)                                  | 2,7 %            |                       |
| <b>2.</b> | <b>Frais de transport</b>   |                  |                       |
|           | En outre, en cas de faibles quantités /   |                  |                       |
|           | Camion sous-utilisé   |                  | en fonction des coûts |
|           | Déchargement par grue   |                  | en fonction des coûts |
|           | Autorisation pour grande largeur  |                  |                       |
|           | < 3,00 m de largeur   | CHF 80,--        |                       |
|           | > 3,00 m de largeur   |                  | en fonction des coûts |
| <b>3.</b> | <b>Emballages et contenants</b>   |                  |                       |
|           | Majoration palettes   | CHF 15,-- / pc   | gratuit à l'échange   |
|           | Retour palettes, transport non compris<br>(Bon état conformément aux normes EPAL) | CHF 10,-- / pc   |                       |
|           | Sangles de transport  | CHF 1,50 / pc    |                       |
|           | Cadre de palette  | CHF 65,-- / pc   | gratuit à l'échange   |
|           | Retour des cadres de palette,<br>transport non compris                            | CHF 60,-- / pc   |                       |
|           | Cadres tubulaires/éléments latéraux   | CHF 150,-- / pc  | gratuit à l'échange   |
|           | Retour des cadres tubulaires/éléments latéraux,<br>transport non compris          | CHF 140,-- / pc  |                       |
| <b>4.</b> | <b>Majoration pour chaque poste</b>   | CHF 5,-- / poste |                       |
| <b>5.</b> | <b>Majoration pour commande minimum</b>   |                  |                       |
|           | Valeur nette < CHF 500,--   | CHF 50,--        |                       |
|           | <b>Majoration pour frais de transport</b>   |                  |                       |
|           | Valeur nette < CHF 1'800,--   | CHF 80,--        |                       |
| <b>6.</b> | <b>Majoration pour livraison express</b>  |                  |                       |
|           | FIRISTA pour des livraisons à court terme<br>< 10 jours ouvrables                 | CHF 300,--       |                       |
|           | FIDECA pour des livraisons à court terme<br>< 5 jours ouvrables                   | CHF 150,--       |                       |

**EPAL** EUROPEAN PALLET ASSOCIATION  
 EPAL NK Schweiz T ++41 32 384 40 86 info@epal.ch  
 CH-3292 Busswil F ++41 32 384 40 88 www.epal.ch

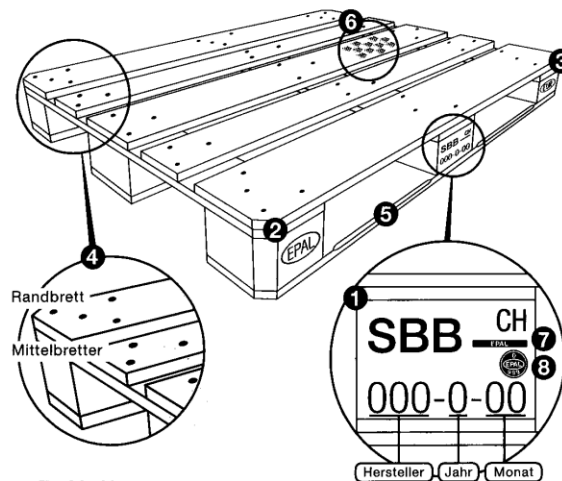

**EPAL-Normen**

- 1 Brandzeichen einer europäischen Bahngesellschaft
- 2 Brandzeichen der European Pallet Association (EPAL)
- 3 Brandzeichen des europäischen Palettenpools (EUR)
- 4 Genormtes Nagelbild
- 5 Angefaste Bodenbretter
- 6 Keine Schimmelbildung
- 7 Qualitätsprüfklammer mit EPAL-Qualitätszeichen
- 8 Nach der Reparatur:  
Qualitäts-Prüfnagel mit EPAL-Qualitätszeichen

**Austausch: NEINI**

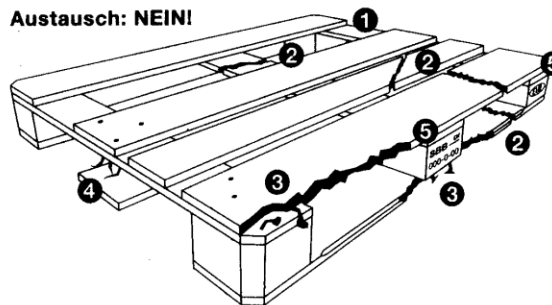

**Nicht tauschbar sind:**

- Paletten, die den Bau- und Kennzeichnungsvorschriften für Tauschpaletten nicht entsprechen (EPAL-Normen).
- Paletten, bei denen...
  - 1 ein Brett fehlt.
  - 2 ein Brett quer oder schräg gebrochen ist.
  - 3 ein Bodenrand- oder Deckrandbrett so abgesplittert ist, dass mehr als ein Nagelschaft sichtbar ist; oder mehr als zwei Bodenrand- oder Deckrandbretter so abgesplittert sind, dass pro Brett ein Nagelschaft sichtbar ist.
  - 4 ein Klotz fehlt oder so gespalten ist, dass mehr als ein Nagel sichtbar wird.
  - 5 nicht mindestens ein Zeichen der Bahn und ein Zeichen EUR vorhanden ist.

**Ebenfalls nicht tauschbar sind Paletten, wenn...**

- deren allgemeiner Zustand schlecht ist.
- die Tragfähigkeit nicht mehr gewährleistet ist.
- die Ver Verschmutzung so stark ist, dass das Ladegut verschmutzt wird.
- mehrere Klötze stark abgesplittert sind.
- offensichtlich Bauteile verwendet wurden, die den Vorschriften nicht entsprechen.