

**Allegato I**
**Supplementi ai sensi delle Condizioni generali di vendita e di fornitura  
(validi dal 01.11.2021)**

<b>1. TTPCP</b>	2,7%
<b>2. Spese di trasporto</b>	
Supplemento per piccole quantità / carichi parziali (LTL)	a regia
Scarico con gru	a regia
Permesso per carichi eccessivamente larghi fino a 3,00 m	CHF 80,--
oltre i 3,00 m	a regia
<b>3. Imballaggi e telai</b>	
Supplemento pallet	CHF 15,-- / pz (gratis se interscambiati)
Ritiro pallet, trasporto escl. (in buono stato a norma EPAL)	CHF 10,-- / pz
Cinghie di trasporto	CHF 1,50 / pz
Telai per pallet	CHF 65,-- / pz (gratis se interscambiati)
Ritiro telai pallet, trasporto escl.	CHF 60,-- / pz
Protezioni laterali	CHF 150,-- / pz (gratis se interscambiate)
Ritiro protezioni laterali, trasporto escl.	CHF 140,-- / pz
<b>4. Supplemento per posizione</b>	CHF 5,-- / posizione
<b>5. Supplemento per quantità minima d'ordine</b> fino a un valore netto della merce di CHF 500,-	CHF 50,--
<b>Supplemento spese di trasporto</b> per un valore netto della merce inferiore a CHF 1.800,-	CHF 80,--
<b>6. Supplemento express</b>	
FIRISTA per consegne urgenti inferiori a 10 giorni lavorativi	CHF 300,--
FIDECA per consegne urgenti inferiori a 5 giorni lavorativi	CHF 150,--

**EPAL** EUROPEAN PALLET ASSOCIATION  
 EPAL NK Schweiz T ++41 32 384 40 86 info@epal.ch  
 CH-3292 Busswil F ++41 32 384 40 88 www.epal.ch

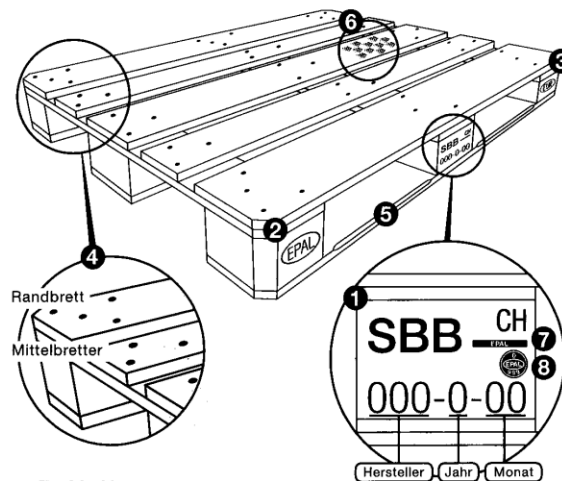

**EPAL-Normen**

- 1 Brandzeichen einer europäischen Bahngesellschaft
- 2 Brandzeichen der European Pallet Association (EPAL)
- 3 Brandzeichen des europäischen Palettenpools (EUR)
- 4 Genormtes Nagelbild
- 5 Angefaste Bodenbretter
- 6 Keine Schimmelbildung
- 7 Qualitätsprüfklammer mit EPAL-Qualitätszeichen
- 8 Nach der Reparatur:  
Qualitäts-Prüfnagel mit EPAL-Qualitätszeichen

**Austausch: NEINI**

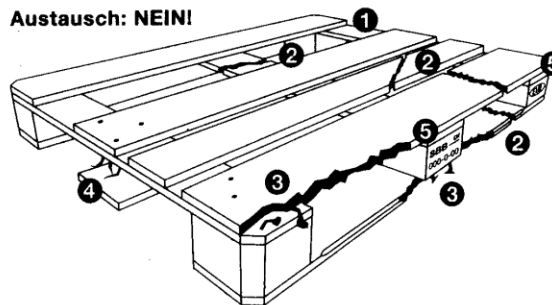

**Nicht tauschbar sind:**

- Paletten, die den Bau- und Kennzeichnungsvorschriften für Tauschpaletten nicht entsprechen (EPAL-Normen).
- Paletten, bei denen...
  - 1 ein Brett fehlt.
  - 2 ein Brett quer oder schräg gebrochen ist.
  - 3 ein Bodenrand- oder Deckrandbrett so abgesplittert ist, dass mehr als ein Nagelschaft sichtbar ist; oder mehr als zwei Bodenrand- oder Deckrandbretter so abgesplittert sind, dass pro Brett ein Nagelschaft sichtbar ist.
  - 4 ein Klotz fehlt oder so gespalten ist, dass mehr als ein Nagel sichtbar wird.
  - 5 nicht mindestens ein Zeichen der Bahn und ein Zeichen EUR vorhanden ist.

**Ebenfalls nicht tauschbar sind Paletten, wenn...**

- deren allgemeiner Zustand schlecht ist.
- die Tragfähigkeit nicht mehr gewährleistet ist.
- die Ver Verschmutzung so stark ist, dass das Ladegut verschmutzt wird.
- mehrere Klötze stark abgesplittert sind.
- offensichtlich Bauteile verwendet wurden, die den Vorschriften nicht entsprechen.