

**Suppléments en conformité avec les termes et conditions générales  
de vente et de livraison (à compter du 1 mai 2017)**

<b>1. RPLP</b>	2,7 %	
<b>2. Frais de transport</b>		
En outre, pour de petites quantités		
Camion sous-utilisés	au coût	
Déchargement avec la grue	au coût	
Autorisation pour grande largeur		
jusqu'à 3.00 m	CHF 80.--	
plus de 3.00 m de largeur	au coût	
<b>3. Emballages et contenants</b>		
Supplément palettes	CHF 15.-- / pc	en échange gratuitement
Retour palettes hors transport (bon état aux normes EPAL)	CHF 10.-- / pc	
Transport sangles	CHF 1.50 / pc	
Cadres de palettes	CHF 65.-- / pc	en échange gratuitement
Palette cadres-retour hors transport	CHF 60.-- / pc	
Porte-tubes latéraux	CHF 150.-- / pc	en échange gratuitement
Racks de métro/côté retour hors transport	CHF 140.-- / pc	
<b>4. Position supplément</b>	CHF 5.-- /	Position
<b>5. Supplément pour minimum de commande</b>		
jusqu' à CHF 500.-- de valeur nette	CHF 50.--	
<b>Supplément pour minimum pour frais de transport</b>		
jusqu' à CHF 1'800.-- de valeur nette	CHF 80.--	
<b>6. Supplément express</b>		
FIRISTA pour les livraisons à court terme sous 10 jours ouvrables	CHF 300.--	
FIDECA pour les livraisons à court terme sous 5 jours ouvrables	CHF 150.--	

**EPAL** EUROPEAN PALLET ASSOCIATION  
 EPAL NK Schweiz T ++41 32 384 40 86 info@epal.ch  
 CH-3292 Busswil F ++41 32 384 40 88 www.epal.ch

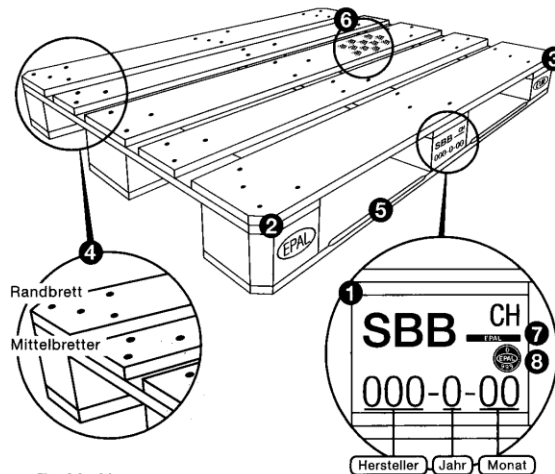

**EPAL-Normen**

- 1 Brandzeichen einer europäischen Bahngesellschaft
- 2 Brandzeichen der European Pallet Association (EPAL)
- 3 Brandzeichen des europäischen Palettenpools (EUR)
- 4 Genormtes Nagelbild
- 5 Angefaste Bodenbretter
- 6 Keine Schimmelbildung
- 7 Qualitätsprüfklammer mit EPAL-Qualitätszeichen
- 8 Nach der Reparatur:  
Qualitäts-Prüfnagel mit EPAL-Qualitätszeichen

**Austausch: NEINI!**

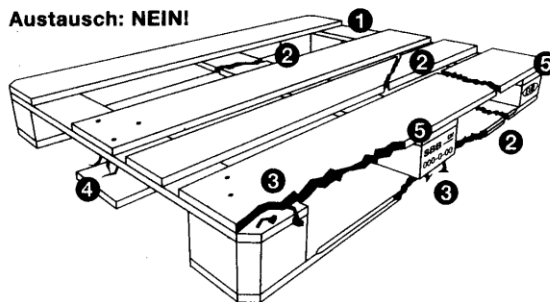

**Nicht tauschbar sind:**

- Paletten, die den Bau- und Kennzeichnungsvorschriften für Tauschpaletten nicht entsprechen (EPAL-Normen).
- Paletten, bei denen...
  - 1 ein Brett fehlt.
  - 2 ein Brett quer oder schräg gebrochen ist.
  - 3 ein Bodenrand- oder Deckrandbrett so abgesplittert ist, dass mehr als ein Nagelschaft sichtbar ist; oder mehr als zwei Bodenrand- oder Deckrandbretter so abgesplittert sind, dass pro Brett ein Nagelschaft sichtbar ist.
  - 4 ein Klotz fehlt oder so gespalten ist, dass mehr als ein Nagel sichtbar wird.
  - 5 nicht mindestens ein Zeichen der Bahn und ein Zeichen EUR vorhanden ist.

**Ebenfalls nicht tauschbar sind Paletten, wenn...**

- deren allgemeiner Zustand schlecht ist.
- die Tragfähigkeit nicht mehr gewährleistet ist.
- die Verschmutzung so stark ist, dass das Ladegut verschmutzt wird.
- mehrere Klötze stark abgesplittert sind.
- offensichtlich Bauteile verwendet wurden, die den Vorschriften nicht entsprechen.